



J-055

Zasilacz symetryczny +/- 18V



Zasilacz przeznaczony jest do współpracy ze wzmacniaczami wykonanymi na układach TDA2030, TDA2040, TCA365, TCA1365.

Po uzupełnieniu odpowiednim transformatorem sieciowym zasilacz można stosować do zestawów J-01 (wzmacniacz 2x15W), J-36 (wzmacniacz 15W), J-45 (wzmacniacz 2x45W). Z dostępnych w handlu transformatorów nadają się następujące typy: TS40/81, TS50/47, TS60/12. Możliwe jest użycie transformatorów innego typu posiadających napięcie wyjściowe 2x13...15V i prąd obciążenia min. 1,5-2A. Przy

niższych napięciach wyjściowych należy się liczyć ze zmniejszeniem mocy wyjściowych współpracujących wzmacniaczy.

WYKAZ ELEMENTÓW ZESTAWU:

D1-D4.....DIODA PROSTOWNICZA 3A 1N5408

C1-C2.....2200-4700uF/25V

GNIAZDA BEZPIECZNIKOWE.....2 KPLT.

BEZPIECZNIK 3A.....2 SZT.

PŁYTKA DRUKOWANA

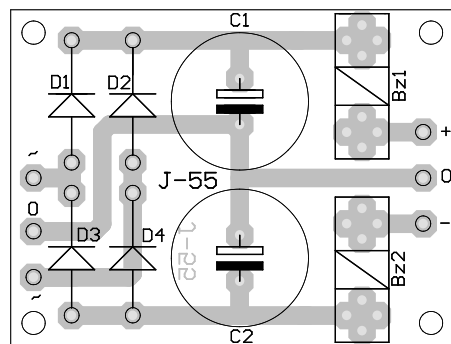
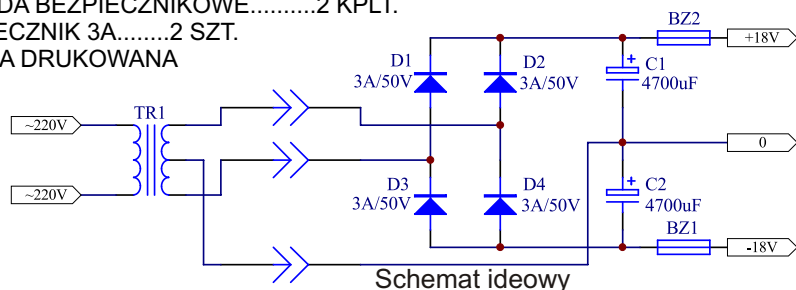

J-055

Zasilacz symetryczny +/- 18V



Zasilacz przeznaczony jest do współpracy ze wzmacniaczami wykonanymi na układach TDA2030, TDA2040, TCA365, TCA1365.

Po uzupełnieniu odpowiednim transformatorem sieciowym zasilacz można stosować do zestawów J-01 (wzmacniacz 2x15W), J-36 (wzmacniacz 15W), J-45 (wzmacniacz 2x45W). Z dostępnych w handlu transformatorów nadają się następujące typy: TS40/81, TS50/47, TS60/12. Możliwe jest użycie transformatorów innego typu posiadających napięcie wyjściowe 2x13...15V i prąd obciążenia min. 1,5-2A. Przy

niższych napięciach wyjściowych należy się liczyć ze zmniejszeniem mocy wyjściowych współpracujących wzmacniaczy.

WYKAZ ELEMENTÓW ZESTAWU:

D1-D4.....DIODA PROSTOWNICZA 3A 1N5408

C1-C2.....2200-4700uF/25V

GNIAZDA BEZPIECZNIKOWE.....2 KPLT.

BEZPIECZNIK 3A.....2 SZT.

PŁYTKA DRUKOWANA

